

CashPlus Midi

Die CashPlus Produktreihe wurde aus über 10.000 Kassenschubladen -Designs ausgewählt. Sie reflektiert die unvergleichliche Qualität und Flexibilität, die bei allen Cash Bases - Geldladen gegeben ist. Jede Lade bietet einzigartige Merkmale, veränderbare Einsätze und verschiedene Abmessungen, geeignet für jeden Retail - Bereich, überall auf der Welt.

BESCHREIBUNG

Eine robuste und stabile Kassenschublade mit großer Kapazität. Die CashPlus Midi ist ideal für den umsatzstarken Handel mit großem Bargeldaufkommen und zur Unterbringung anderer Wertsachen (Telefonkarten, Gutscheine, etc.) geeignet.

MERKMALE

- Robuste Stahlkonstruktion
- Kugelgelagerte Teleskopschienen
- Schnell-Löse-Mechanismus zur einfachen Herausnahme des Schubes
- Anzeige Schubladenstatus
- Möglichkeit der Verschraubung am Kassenplatz

OPTIONEN

- Drehbarer Einsatz mit bis zu 14 Notenfächern
- Befestigte oder herausnehmbare Hartgeldschalen
- Verriegelbare Münzschalen
- Mit oder ohne Scheckschlitz
- Verschließbare Einsatzdeckel
- Notöffnung über Schlüssel
- Ver- und Entriegelung mittels 2 - oder 3 - Positionenschloss
- Gleiche, verschiedene Schließungen
- Halterung zum Anbringen der Kassenlade unterhalb des Ladentisches
- Rückseitige Kabelabdeckung

ABMESSUNGEN

- Breite: 380mm
- Tiefe: 426mm
- Höhe: 130mm
- Auszug 374 mm
- Gewicht: 13kg

IDEAL FÜR

- Lottoannahmestellen
- Schreibwarenhandel
- Handy-Shops

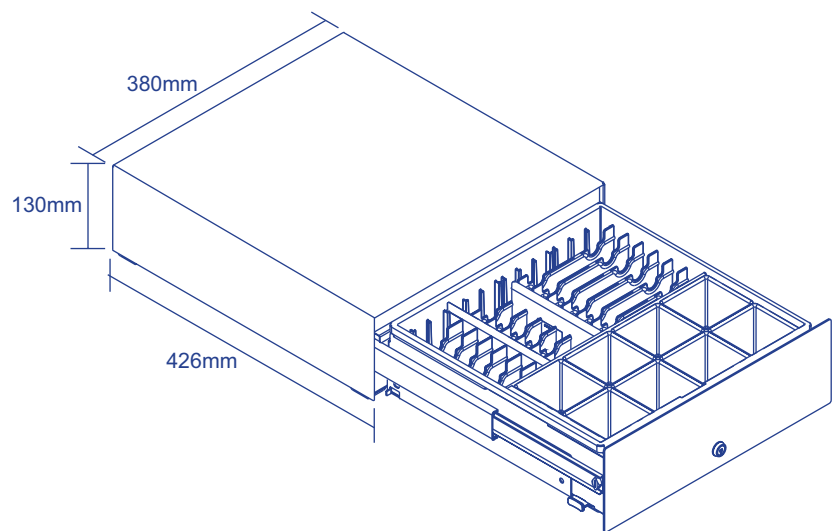

Model: Midi



Merkmale: auch herkömmliche Platzierung des Einsatzes möglich



Optionen: kann in Querrichtung platziert werden

DECASH-MIDI/0704



Spezifikationen können ohne besondere Mitteilung geändert werden